



Innovation
that excites

NISSAN NP300 HARDBODY



NSC STAMP:

WWW.NISSANAFRICA.COM | D22201701LHDF

**LE HARDBODY QUI
A FAIT SES PREUVES**



NP300
HARDBODY

FIABILITÉ VÉRIFIÉE POUR L'AFRIQUE

NEÉ EN AFRIQUE, FABRIQUÉ POUR L'AFRIQUE

Le HARDBODY NP300 de NISSAN, construit en Afrique pour braver les conditions exigeantes de ce continent, a prouvé depuis des années qu'il était conçu pour durer longtemps. Tous les modèles HARDBODY NP300 sont aménagés spécifiquement pour des environnements rudes et sont équipés d'un essieu renforcé avec châssis et suspension consolidés pour absorber les chocs des terrains les plus accidentés.

Mais le HARDBODY NP300 est bien armé aussi pour y répondre. La rigidité perfectionnée de la structure est assurée par le châssis en échelle à section fermée sur toute la longueur et en acier à haute résistance - plus costaud que l'acier traditionnel - dans les zones stratégiques. Ce qui signifie une rigidité de torsion augmentée qui permet d'améliorer les performances sur route et hors route, sans tenir compte de la charge.



2RM mono-cabine basique



4RM mono-cabine intermédiaire



4RM double-cabine intermédiaire



4RM double-cabine haut de gamme





DES PERFORMANCES ÉTABLIES

CONSTRUIT POUR LE LONG TERME

MOTEUR

Les moteurs diesel Nissan jouissent de la réputation enviable de bénéficier d'une combustion propre, d'une accélération et d'un confort de conduite en souplesse, ce qui se traduit par une efficacité énergétique impressionnante et la réduction des gaz d'échappement. Vous conduisez dans le calme, avec moins de vibrations, d'usure et une diminution générale des frais d'entretien.

Le moteur turbo diesel 2.5l à rail commun et refroidisseur intermédiaire du NISSAN HARDBODY NP300 équilibre solidité et puissance, jointes à une efficacité énergétique performante, en utilisant l'association du turbo et du refroidisseur intermédiaire pour fournir 98 kW / 131.4 hp de puissance et 304 Nm / 30.7 kgm de couple. Aussi disponible avec un moteur essence 2.4L 4 cylindres dont la puissance est de 105kw (140.8hp) et le couple de 205Nm (20.9kg-m).

DIFFÉRENTIEL AUTOBLOQUANT

Le différentiel autobloquant des modèles 4WD Diesel des catégories de base ou standard transfère du couple automatiquement à la roue motrice antidérapante, vous permettant ainsi d'activer la puissance dans quasiment toutes les situations. A l'inverse du blocage de différentiel, il ne vous entraînera pas dans de grosses dépenses de réparation des dommages provenant de négligence et il fonctionne à grande vitesse.

TRANSMISSION

Grâce à la transmission manuelle à 5 rapports, les changements de vitesse sont propres et faciles et un correcteur de freinage dans le système de freins accroît la puissance de freinage à l'arrière lors du déplacement de grandes charges ; c'est ainsi que le HARDBODY NP300 allège les tâches les plus difficiles.

Dans les modèles 4WD de haute catégorie du NISSAN HARDBODY NP300, les moyeux à blocage automatique font partie des équipements standard, et en catégorie standard, des moyeux à blocage manuel bloquent la boîte de transfert avec une répartition 50 / 50 du couple pour obtenir une traction maximale des essieux avant et arrière. Le fait de débloquer les moyeux si le blocage n'est pas nécessaire permet aux roues de tourner sans l'essieu, améliorant ainsi l'économie énergétique et réduisant le bruit.

UNE FIABILITÉ COMMERCIALE CONFIRMÉE

QUE CE SOIT À L'EXTÉRIEUR OU À L'INTÉRIEUR, LE HARDBODY NP300 DE NISSAN A ÉTÉ CONÇU POUR FAIRE AVANCER VOS AFFAIRES DANS LA BONNE DIRECTION.

UN EXTÉRIEUR ROBUSTE

La qualité de construction et la robustesse du HARDBODY NP300 s'étendent également aux finitions extérieures : la peinture a été développée et testée en la bombardant d'éclats de diamants pour garantir une protection maximale contre la projection de graviers ou cailloux. En outre, l'application d'un traitement anti - rouille complet lui permet d'affronter des conditions d'extrême humidité.

Pour les modèles de haute catégorie, le côté masculin de ce pickup est mis en valeur par un arceau, des marchepieds latéraux, un rail de toit et un pare-choc arrière en aluminium de type marchepieds, tandis que les modèles standard « bourreaux de travail » sont équipés d'un cadre de protection qui augmente la protection de la cabine lors du transport de charges.

Tous les modèles diesel sont équipés d'un becquet de capot couleur châssis qui augmente le flux d'air dans le refroidisseur intermédiaire du turbocompresseur, donnant ainsi une idée de l'incroyable puissance qui se trouve sous le capot. La suspension à long débattement avec des roues de 15" en acier qui équipe la simple cabin 2WD, et les roues de 16" en alliage sur tous les autres modèles assurent une excellente garde au sol. Vous affronterez en toute confiance pratiquement tous les terrains africains.

UN HABITACLE VERSATILE

La direction assistée et inclinable assure le confort et les commodités de tous les modèles; des sièges avant coulissants permettent d'entrer et de sortir facilement du véhicule.

Une gamme de caractéristiques supplémentaires est disponible en fonction du modèle et de la catégorie : boîte à gants verrouillable, bacs de portières avec porte - boissons, climatisation, radio avec lecteur de CD, console centrale avec porte - gobelet et vitres électriques.

UN PARTENARIAT SOLIDE

Le HARDBODY NP300 de NISSAN est toujours le partenaire commercial idéal du secteur des affaires. Son héritage fiable s'est construit sur des fondations mécaniques bien rôdées tout en remplissant et souvent en dépassant les systèmes essentiels de fonctionnalité exigés par les opérations commerciales d'aujourd'hui.

Le temps d'immobilisation est réduit au minimum grâce à un passé qui s'enorgueillit de sa durabilité et sa fiabilité sans failles associées à un service après - vente consistant, des techniciens qualifiés et la disponibilité immédiate des pièces détachées. Ajoutons une économie sur le coût total de possession et vous aurez la garantie que votre affaire se maintiendra solidement là où elle doit se trouver, en activité.



UNE PROTECTION À TOUTE ÉPREUVE

LE NISSAN NP300 HARDBODY FAIT DE LA SECURITE UNE PRIORITEE



BOUCLIER DE SÉCURITÉ

BOUCLIER DE SÉCURITÉ

Par son engagement de « sécurité dans le monde réel », Nissan poursuit l'innovation dans le cadre de son concept de Bouclier de sécurité. Basé sur l'idée que les voitures doivent aider à protéger les personnes les technologies de sécurité proactives de pointe aident conducteur et passagers à éviter le danger et les blessures dans un large éventail de circonstances.



SÉCURITÉ

Pas de compromis avec la sécurité pour le diligent HARDBODY NP300 de Nissan. Vous ne craignez rien pour vos employés et votre cargaison, ils seront entre de bonnes mains grâce à une garde au sol améliorée et des feux halogènes pour une visibilité panoramique, un châssis en échelle solide qui absorbe la force d'un impact à partir de l'avant ainsi que des zones de replis pour impact qui minimisent le choc dans la cabine. Un maximum de protection est assuré par les airbags conducteur et passager parallèlement aux ceintures de sécurité ELR à trois points. De plus, le HARDBODY NP300 est également doté d'amortisseurs résistants à la décoloration, de freins à disques avant ventilés et d'une double suspension triangulaire indépendante avec amortisseurs télescopiques qui améliorent la prise en mains et le contrôle tandis que le dispositif de freinage anti-blocage optimise les performances de freinage.



Pour le HARDBODY NP300 de NISSAN, la sécurité constitue une priorité. Les modèles haut de gamme sont équipés de verrouillage centralisé à télécommande sans clé et de serrures enfants. L'immobilisateur, la clé d'allumage à code personnalisé et la clé du bouchon du réservoir de carburant font partie des équipements standards. Veuillez consulter le tableau de spécification pour des informations plus détaillées sur les caractéristiques.





RÉPONDRE À VOS ATTENTES

UN ENSEMBLE D'ACCESSOIRES DISPONIBLES POUR RÉPONDRE PARFAITEMENT À VOTRE DEMANDE

Vous savez ce que vous voulez. Grâce aux accessoires approuvés Nissan, vous pouvez personnaliser votre HARDBODY NP300 afin qu'il réponde exactement à vos besoins, que vous recherchiez un style fonctionnel ou une capacité améliorée d'utilitaire.

Parlez-en à votre concessionnaire Nissan qui vous conseillera sur toute la gamme.

Certains accessoires ne sont pas compatibles avec toutes les catégories de modèles.

Les accessoires disponibles comprennent:

- Bâche de benne
- Kit de remorquage
- Auvent
- Caoutchoutage de la boîte de chargement
- Verrouillage de la roue de secours
- Barres sportives
- Marchepieds
- Protections du capot et des phares
- Packs de tapis
- Parubeffle enveloppante
- Barre de protection



COULEURS ET FINITIONS



Blanc arctique
QM1 (S)



Argent brillant
KYO (M)



Or thermal
K32 (M)



Noir infini
KH3 (S)*



Bleu étoilé
B16 (M)



Rouge solide
AX6 (S)*



Rouge bordeaux
AY4 (M)

OPTION INTERIEUR



PVC

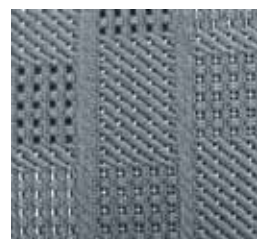

Tissu tissé



Tissu avec insert
en cuir

* Commande spéciale | (S) Solide | (M) Métallique

L'engagement sur la qualité de Nissan

Pour fournir à tous les clients un haut niveau de qualité, Nissan applique les mêmes normes dans le monde entier, afin de s'assurer que tous les propriétaires de Nissan jouissent de la tranquillité d'esprit sur la durée de vie de leurs véhicules. L'approche est basée sur la qualité du point de vue du client à partir de trois éléments clés: Tout d'abord, l'attente d'une expérience harmonieuse de conduite avec une totale tranquillité d'esprit. Deuxièmement, l'appel immatériel d'un véhicule, son pouvoir de captiver et d'exciter, avec des caractéristiques qui attirent l'attention et font travailler l'imagination. Troisièmement, le niveau d'attention et de service au cours du processus de vente, et ce même longtemps après que la vente est conclue.

DIMENSIONS

CABINE SIMPLE

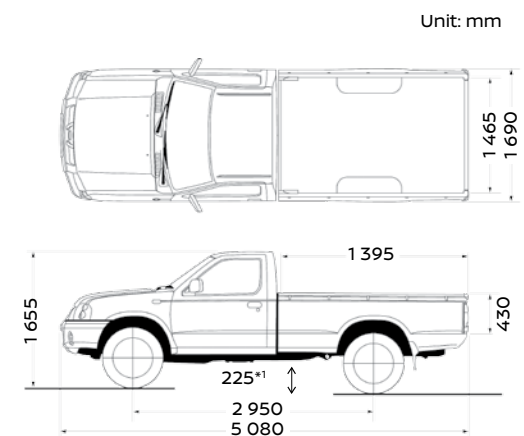

*1 2WD 205mm

CABINE DOUBLE

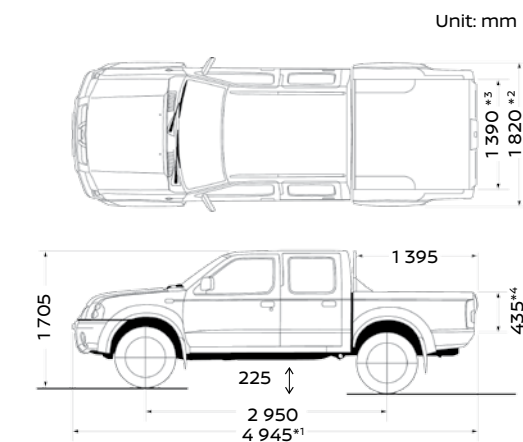

*1 Option Standard
5 080mm

*2 Option Standard
1 690mm

*3 Option Standard
1 465mm

*4 Option Standard
430mm

*1 STD Grade
5 080mm

*2 STD Grade
1 690mm

*3 STD Grade
1 465mm

*4 STD Grade
430mm

NOTRE PROMESSE

C'EST LA TRANQUILLITÉ D'ESPRIT

Chez Nissan, nous tenons nos promesses et prenons grand soin de notre famille. Confier les réparations et l'entretien de votre Nissan à un concessionnaire Nissan agréé est la meilleure voie à suivre. Nos mécaniciens hautement qualifiés connaissent votre Nissan mieux que quiconque. Ils utiliseront des pièces et des accessoires d'origine Nissan, pour garantir la qualité et la fiabilité, tout en assurant à votre véhicule un rendement optimal. Nissan s'efforce de garder votre véhicule le plus longtemps possible sur la route en toute tranquillité d'esprit.

VOILÀ LA PROMESSE QUE NOUS, CHEZ NISSAN APRÈS-VENTE, AVONS FAITE.

NISSAN
APRÈS-VENTE

NOTRE PROMESSE. VOTRE EXPÉRIENCE.

DESCRIPTION DU MODÈLE		CABINE SIMPLE			
		SC 2WD 2.5l Diesel (Base)	SC 2WD 2.5l Diesel (Base avec climatisation)	SC 2WD 2.4l Essence (Moyen)	SC 4WD 2.5l Diesel (Moyen)
CHARGE ET DIMENSIONS continue					
Charge & remorque	Capacité de remorquage (kg): remorque avec frein à inertie	1000	1000	1000	2800
Dimensions	Garde au sol (mm)	205	205	195	205
	Longueur générale (mm)	5170	5170	5010	5170
	Largeur (mm)	1690	1690	1690	1690
	Hauteur (mm)	1645	1645	1645	1695
	Empattement (mm)	2950	2950	2950	2950
	Voie avant (mm)	1395	1395	1395	1395
	Voie arrière (mm)	1390	1390	1390	1390
	Longueur du tambour (mm)	2235	2235	1935	2235
	Largeur du tambour (mm)	1465	1465	1465	1465
Profondeur du tambour (mm)	430	430	430	430	
SECURITE					
Airbags passager et conducteur		N/A	N/A	Standard	Standard
Ceinture (Avant)		Enrouleur à inertie à 3 points	Enrouleur à inertie à 3 points	Enrouleur à inertie à 3 points	Enrouleur à inertie à 3 points
Protection des chocs latéraux		Barre de protection sur la porte	Barre de protection sur la porte	Barre de protection sur la porte	Barre de protection sur la porte
Phares avant		Halogène	Halogène	Halogène	Halogène
Feux de brouillard		N/A	N/A	N/A	N/A
Verrouillage central (télécommande)		N/A	N/A	N/A	N/A
Système antivol (mobilisateur)		N/A	N/A	N/A	N/A
CONFORT ET COMMODITE A L'INTERIEUR					
Climatisation		N/A	Standard	Standard	Standard
Vitres électriques		N/A	N/A	N/A	N/A
Miroir		Noir, réglage manuel	Noir, réglage manuel	Noir, réglage manuel	Noir, réglage manuel
Rangement	Boîte à gant verrouillable	Standard	Standard	Standard	Standard
	Console centrale	N/A	N/A	N/A	N/A
	Sacs dans les portes	Standard	Standard	Standard	Standard
Porte-gobelets		N/A	N/A	N/A	N/A
Type de siège (siège avant)		Banquette	Banquette	Banquette	Banquette
Garniture	Tapis sur le sol	Standard	Standard	Standard	Standard
	Matière du siège	PVC	PVC	PVC	PVC
Radio avec chargeur de CD frontal		N/A	N/A	Standard	Standard
CARROSSERIE ET STYLE EXTERIEURS					
Barre antiroulis		N/A	N/A	N/A	N/A
Protection de la cabine (cadre)		Standard	Standard	Standard	Standard
Pare-choc avant		Noir	Noir	Noir	Noir
Pare-choc arrière		N/A	N/A	En tube, noir	Type marche aluminium
Revêtement garde-boue		N/A	N/A	N/A	Noir
Garde-boue/ rabat avant		Standard	Standard	Standard	Standard
Garde-boue/ rabat arrière		Standard	Standard	Standard	Standard
Marches latérales		N/A	N/A	N/A	N/A
Rack/ rail de toit		N/A	N/A	N/A	N/A
Crochets/ système de serrage de boîte de chargement		Crochets extérieurs	Crochets extérieurs	Crochets extérieurs	Crochets extérieurs

DESCRIPTION DU MODÈLE		CABINE DOUBLE							
		DC 2WD 2.5l Diesel (Base)	DC 4WD 2.5l Diesel (Base)	DC 4WD 2.5l Diesel (moyen)	DC 4WD 2.5l Diesel (moyen avec pack de sécurité)	DC 4WD 2.4l Essence (Base)	DC 4WD 2.4l Essence (moyen avec pack de sécurité)	DC 4WD 2.5l Diesel (Élevé)	DC 4WD 2.4l Essence (Élevé)
CHARGE ET DIMENSIONS continue									
Charge & remorque	Capacité de remorquage (kg): remorque avec frein à inertie	1000	3000	3000	3000	1800	1800	3000	1500
Dimensions	Garde au sol (mm)	195	205	225	225	205	205	225	225
	Longueur générale (mm)	5080	5080	5080	5080	5080	5080	4945	4945
	Largeur (mm)	1690	1690	1690	1690	1690	1690	1820	1820
	Hauteur (mm)	1655	1710	1705	1705	1710	1710	1705	1705
	Empattement (mm)	2950	2950	2950	2950	2950	2950	2950	2950
	Voie avant (mm)	1395	1395	1395	1395	1395	1395	1395	1395
	Voie arrière (mm)	1390	1390	1390	1390	1390	1390	1390	1390
	Longueur du tambour (mm)	1395	1395	1395	1395	1395	1395	1395	1395
	Largeur du tambour (mm)	1465	1465	1465	1465	1465	1465	1390	1390
Profondeur du tambour (mm)	430	430	430	430	430	430	435	435	
SECURITE									
Airbags passager et conducteur		N/A	N/A	N/A	Standard	N/A	Standard	Standard	Standard
Ceinture (Avant)		Enrouleur à inertie à 3 points	Enrouleur à inertie à 3 points	Enrouleur à inertie à 3 points	Enrouleur à inertie à 3 points	Enrouleur à inertie à 3 points	Enrouleur à inertie à 3 points	Enrouleur à inertie à 3 points	Enrouleur à inertie à 3 points
Protection des chocs latéraux		Barre de protection sur la porte	Barre de protection sur la porte	Barre de protection sur la porte	Barre de protection sur la porte	Barre de protection sur la porte	Barre de protection sur la porte	Barre de protection sur la porte	Barre de protection sur la porte
Phares avant		Halogène	Halogène	Halogène	Halogène	Halogène	Halogène	Halogène	
Feux de brouillard		N/A	N/A	N/A	N/A	N/A	N/A	Standard	
Verrouillage central (télécommande)		N/A	N/A	N/A	N/A	N/A	N/A	Standard	
Système antivol (mobilisateur)		N/A	N/A	N/A	N/A	N/A	N/A	Standard	
CONFORT ET COMMODITE A L'INTERIEUR									
Climatisation		Standard	Standard	Standard	Standard	Standard	Standard	Standard	
Vitres électriques		N/A	N/A	N/A	N/A	N/A	N/A	Standard	
Miroir		Noir, réglage manuel	Noir, réglage manuel	Noir, réglage manuel	Noir, réglage manuel	Noir, réglage manuel	Noir, réglage manuel	Chrome, réglage électrique	
Rangement	Boîte à gant verrouillable	Standard	Standard	Standard	Standard	Standard	Standard	Standard	
	Console centrale	N/A	N/A	N/A	N/A	N/A	N/A	Standard	
	Sacs dans les portes	Standard	Standard	Standard	Standard	Standard	Standard	Standard	
Porte-gobelets		N/A	N/A	N/A	N/A	N/A	N/A	Standard	
Type de siège (siège avant)		Séparé	Séparé	Séparé	Séparé	Séparé	Séparé	Séparé	
Garniture	Tapis sur le sol	Standard	Standard	Standard	Standard	Standard	Standard	Standard	
	Matière du siège	Tissu en laine	Tissu en laine	Tissu en laine	Tissu en laine	Tissu en laine	Tissu en laine	Cuir et tissu	
Radio avec chargeur de CD frontal		Standard	Standard	Standard	Standard	Standard	Standard	Standard	
CARROSSERIE ET STYLE EXTERIEURS									
Barre antiroulis		N/A	N/A	N/A	N/A	N/A	N/A	Standard	
Protection de la cabine (cadre)		Standard	Standard	Standard	Standard	Standard	Standard	N/A	
Pare-choc avant		Noir	Noir	Noir	Noir	Noir	Noir	Couleur de la carrosserie	
Pare-choc arrière		Type marche aluminium	Type marche aluminium	Type marche aluminium	Type marche aluminium	Type marche aluminium	Type marche aluminium	Couleur de la carrosserie	
Revêtement garde-boue		N/A	Noir	Noir	Noir	Noir	Noir	Couleur de la carrosserie	
Garde-boue/ rabat avant		Standard	Standard	Standard	Standard	Standard	Standard	Standard	
Garde-boue/ rabat arrière		Standard	Standard	Standard	Standard	Standard	Standard	Standard	
Marches latérales		N/A	Standard	Standard	Standard	N/A	N/A	Standard	
Rack/ rail de toit		N/A	N/A	N/A	N/A	N/A	N/A	Standard	
Crochets/ système de serrage de boîte de chargement		Plateau de chargement souple, crochets intérieurs	Plateau de chargement souple, crochets intérieurs	Plateau de chargement souple, crochets intérieurs	Plateau de chargement souple, crochets intérieurs	Plateau de chargement souple, crochets intérieurs	Plateau de chargement souple, crochets intérieurs	Plateau de chargement souple, crochets intérieurs	

Tous les efforts nécessaires ont été faits pour garantir que le contenu de cette brochure soit correct au moment de l'impression (Janvier 2017). Cette brochure a été produite pour présenter les prototypes ou les véhicules dotés d'accessoires exposés lors des salons automobiles et, en accord avec la politique de l'entreprise d'amélioration continue de ses produits, Nissan Afrique du Sud se réserve le droit de modifier la spécification et les véhicules décrits et présentés dans cette brochure à tout moment. Les vendeurs Nissan seront informés de ces modifications aussi vite que possible. Vérifiez auprès de votre revendeur local que vous recevez bien les spécifications les plus récentes. En raison des limites des processus d'impression utilisés, les couleurs indiquées dans cette brochure peuvent différer des couleurs réelles de la peinture et des matériaux de décoration intérieure. Tous droits réservés. La reproduction de l'intégralité ou d'extraits de cette brochure.

